

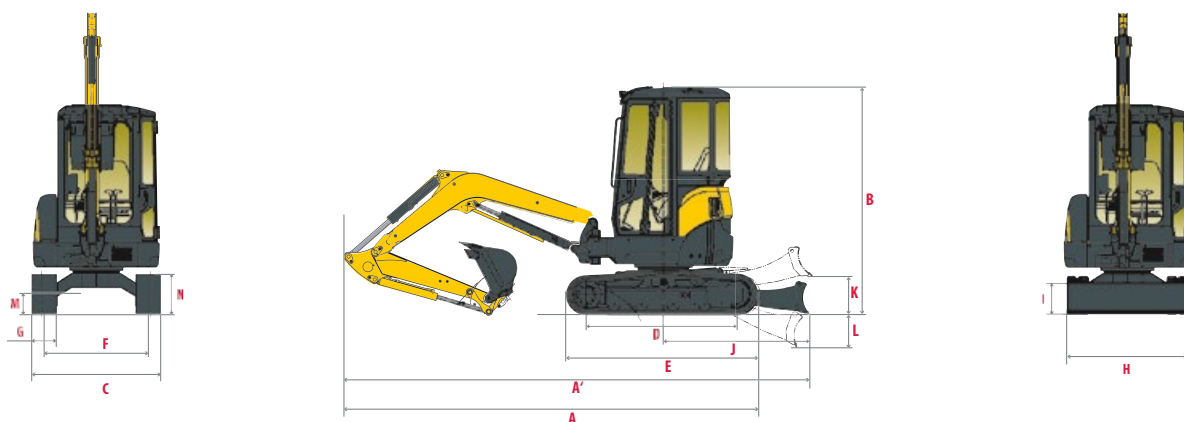

# ROZMĚRY

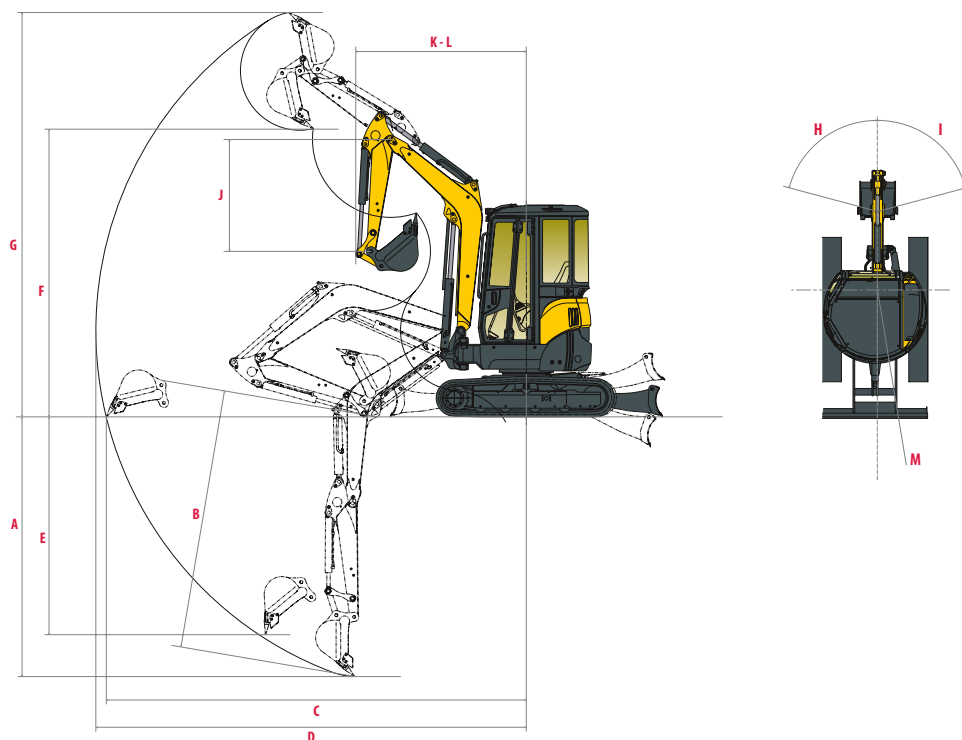

<b>A</b> Celková délka	4110 / 4120 * mm	<b>H</b> Celková šířka radlice	1500 mm
<b>A'</b> Celková délka se zadní radlicí	4490 / 4500 * mm	<b>I</b> Celková výška radlice	288 mm
<b>B</b> Celková výška	2530 mm	<b>J</b> Vzdálenost radlice	1390 mm
<b>C</b> Celková šířka	1500 mm	<b>K</b> Max. výška radlice nad zemí	280 mm
<b>D</b> Délka pásů na zemi	1587 mm	<b>L</b> Max. hloubka spuštění radlice	350 mm
<b>E</b> Délka podvozku	2040 mm	<b>M</b> Minimální světlá výška	320 mm
<b>F</b> Šířka dráhy	1250 mm	<b>N</b> Světlná výška pod protizávažím	525 mm
<b>G</b> Šířka pásu	250 mm		



<b>A</b> Max. hloubka kopání – radlice zvednuta	2490 / 2740 * mm	<b>H</b> Otočení výložníku vlevo	47°
<b>B</b> Max. hloubka kopání – radlice spuštěna	2690 / 2940 * mm	<b>I</b> Otočení výložníku vpravo	74°
<b>C</b> Max. kopací dosah na zemi	4340 / 4590 * mm	<b>J</b> Délka ramene	1150 / 1400 * mm
<b>D</b> Max. kopací dosah	4460 / 4700 * mm	<b>K</b> Přední poloměr otáčení	1950 / 1990 * mm
<b>E</b> Max. vertikální stěna	1150 / 1290 * mm	<b>L</b> Přední poloměr otáčení s otáčením výložníku	1650 / 1680 * mm
<b>F</b> Max. výška vykládky	2830 / 2990 * mm	<b>M</b> Poloměr otáčení vzadu	750 / 825 ** mm
<b>G</b> Max. výška řezu	3990 / 4140 * mm		

\* S prodlouženým ramenem

\*\* S přidavným protizávažím



# TECHNICKÉ ÚDAJE

## [ HMOTNOST +/- 2% (EVROPSKÉ STANDARDY) ]

	Přepravní hmotnost *	Provozní hmotnost *	Tlak na podloží (kPa [KgF/cm²])
Stříška / gumové pásy	2485 kg	2560 kg	29,2
Stříška / ocelové pásy	2595 kg	2670 kg	28,1
Kabina / gumové pásy	2590 kg	2665 kg	31
Kabina / ocelové pásy	2700 kg	2775 kg	29,9

\* Tyto hodnoty zahrnují i Evropskou lopatu o hmotnosti 64 kg

## [ MOTOR ]

Typ	3TNV76-NBVA1
Palivo	Diesel
Čistý výkon motoru	15,2 kW / 20,7 HP při 2500 ot/min (±3%)
Celkový výkon motoru	15,8 kW / 21,5 HP při 2500 ot/min
Zdvihový objem	1,115 l
Maximální točivý moment	63,4 - 69 při 1800 ot/min (±100)
Chlazení	Vodou
Startér	12 V - 1,4 kW
Baterie	12 V - 45 Ah
Alternátor	12 V - 40 A

## [ HYDRAULICKÝ SYSTÉM ]

Max. tlak	206 barů
Čerpadlo s proměnlivým průtokem	75 l/min

PTO	Teoretické hodnoty	
	Tlak (bary)	Průtok (l/min)
jednocestný	0 - 215	67 - 15



Při zvyšování tlaku  
klesá průtok oleje

## [ VÝKON ]

Rychlost jízdy	2,8 / 4,5 km/h
Rychlost otáčení	10 ot/min
Pracovní síla (rameno)	14,5 kN / 12,7 kN (s prodlouženým ramenem)
Pracovní síla (lopata)	24,5 kN
Trakční síla	22,2 kN
Stoupavost	25°
Hlučnost (2000/14/CE&2005/88/CE)	LWAG : 93 dBA ; LPAG : 81 dBA

## [ PODVOZEK ]

Počet horních pojezdových kladek	1
Počet spodních pojezdových kladek	3
Systém napínání pásu	Pomocí mazacího válce

## [ NÁPLNĚ ]

Palivová nádrž	30,4 l
Chladicí kapalina: s objemem druhé nádrže (0,4)	3,8 l
Motorový olej	3,4 l
Hydraulický okruh	14 l
Hydraulická nádrž	25 l

## SERVISNÍ INTERVALY

[ Výměna motorového oleje a filtru: **50 hodin (první) / 500 hodin (druhá)** ] [ Výměna palivového filtru: **250 hodin** ] [ Výměna hydraulického oleje: **1000 hodin** ] [ Výměna filtru hydraulického oleje: **50 hodin (první) / 500 hodin (druhá)** ] [ Výměna chladicí kapaliny: **2000 hodin** ]