



Motor

| | |
|---|-------------------------------|
| Model | : KUBOTA |
| Typ | : V2403-CR-TE5B Diesel Engine |
| Počet válců | : 4 in line |
| Vrtání a zdvih | : 87 x 102,4 mm |
| Obsah | : 2434 cm ³ |
| Maximální výkon | 65.1 HP (48.6 kW) @2700 rpm |
| Točivý moment | : 199 Nm @1600 rpm |
| Vodou chlazený vznětový motor s vysokým výkonem a točivým momentem. | |
| Kompatibilní s předpisy EU EPA Tier 4 Final, Stage V | |

ŘÍDÍCÍ SYSTÉM

- Servo řízení axiální píst s variabilním výtlakem, dvojitá čerpadla poháněná radiálními pístem, vícedávkové hydraulické motory umožňující pohyb vpřed a vzad.
- Provozní brzdu zajišťuje systém hydraulického pohonu
- Pružina zapnutá, hydraulický tlak mimo systém parkovací brzdy
- Rychlost jízdy 0-12 km / h vpřed a vzad.

Kabina

- Ergonomický a estetický design interiéru poskytuje maximální prostor
- Široký vizuální úhel
- Plná kabina Rops / Fobs se zvukovou izolací
- Dva joysticky pro všechny ovládací prvky namontované na sedadle
- Klimatizace
- Multifunkční sedadlo s bezpečnostním pásem
- Snadno čitelný plně barevný LCD displej
- Ergonomický a elegantní plynový pedál
- Odpojovač baterie
- Snadná údržba
- Dobře chráněná pojistková skříň uvnitř kabiny řidiče



Hydraulický systém

| | |
|--------------------------|----------------------|
| Průtok hlavního čerpadla | : 60 L/min @3000 rpm |
| Tlak | : 250 bar |

Ovládání

Ergonomické servomotory ovládané joysticky namontované na řízení jízdy a nakládání. Stejně joysticky také ovládají činnost rypadla, když je sedadlo řidiče otočeno na stranu rypadla.

Pneumatiky

| | |
|--------|-----------------------|
| Přední | : 10 x 16,5 10 Pr Skz |
| Zadní | : 10 x 16,5 10 Pr Skz |

Váha

Váha se standardním příslušenstvím : 3.875 kg

Provozní hmotnost, která odpovídá normám ISO 6016, zahrnuje plnou palivovou nádrž, hydraulický systém a jiné kapaliny, hmotnost obsluhy 75 kg a standardní hmotnost stroje. Volitelné vybavení není zahrnuto.



HMK 62SS

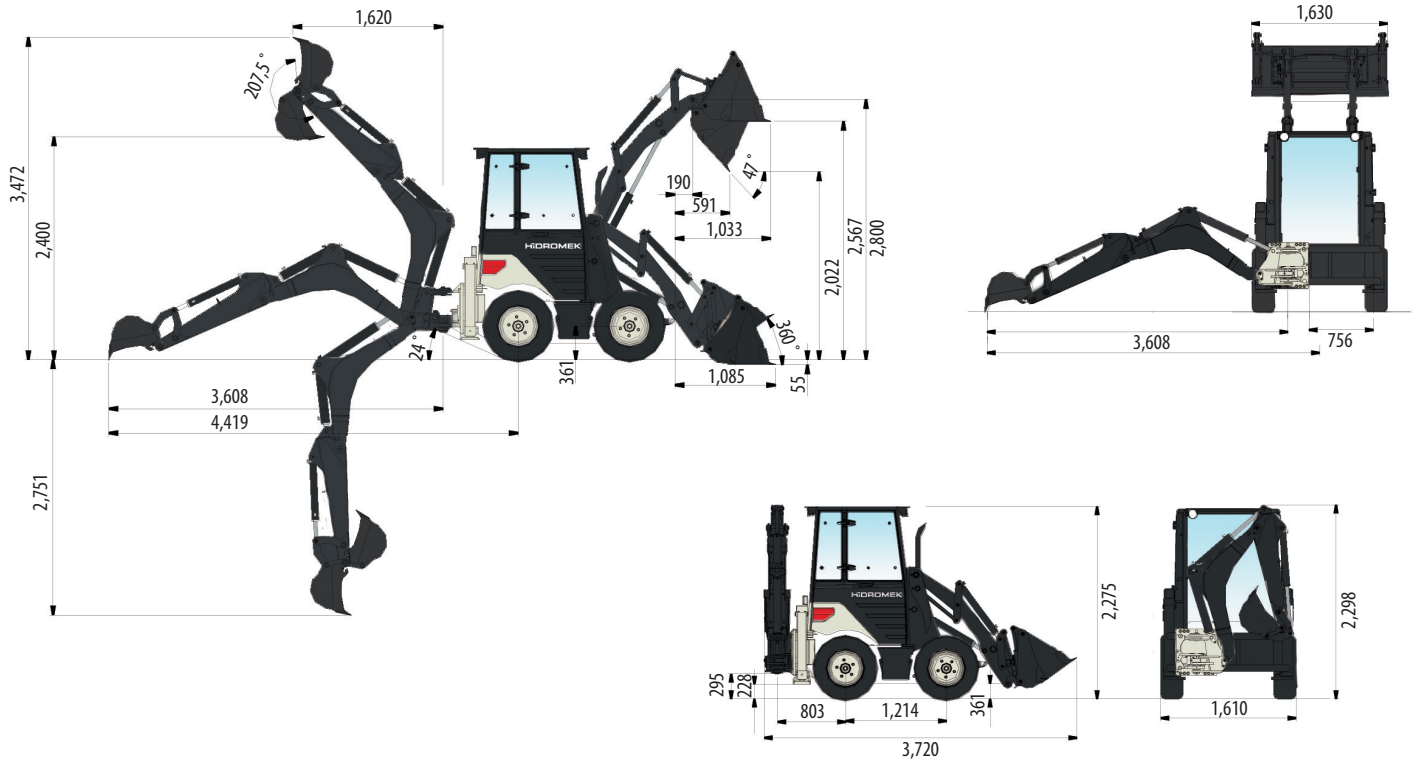

Výkon nakladače

| | |
|------------------------------------|---------------------|
| 4 in 1 bucket capacity | 0,35 m ³ |
| Max. bucket breakout force | 2883 kgf |
| Max. loading arm breakout force | 2600 kgf |
| Lifting capacity to maximum height | 1370 kg |

Výkon podkopu

| | |
|---|---------------------|
| Bucket capacity | 0,06 m ³ |
| Max. bucket breakout force | 1985 kgf |
| Max. dipper breakout force | 1500 kgf |
| Lifting capacity to maximum height (rear) | 332 kg |

Standardní příslušenství

- Rops / Fops cab
- 4 in 1 Bucket
- LCD Display
- Mechanical loader quick hitch
- Auxiliary hydraulic supply to loader
- Seat mounted servo controlled joysticks
- Self levelling
- Rotating beacon
- Battery isolator
- Reverse alarm
- External mirrors
- Working lights
- Road lights
- Seatbelt
- Air conditioner
- Hydraulic breaker installation line



Příslušenství



Hydraulic Breaker



Dozer Blades



Standard Bucket



Forks Mounted on Quick Coupler

HIDROMEK®

FACTORY - HEAD OFFICE
Ahi Evran OSB Mahallesi Osmanlı Caddesi No:1 06935 Sincan / ANKARA / TURKEY
Tel: (+90) 312 267 12 60 Fax: (+90) 312 267 12 39
www.hidromek.com

Notice:
Hidromek has the right to modify the specifications and design of the model indicated on this brochure without prior notice.