

**CH-2/R/MT-MTP**

Klasická dumperová korba, hydraulické vyklápění, volitelně s nakládací lopatou

Objem korby (navršený): 0,30 m<sup>3</sup>

Objem lopaty: 65 l

Úhel vyklápění: 55 stupňů

**CH-2/R/AV-AVP**

Klasická dumperová korba, vysokozdvih, hydraulické vyklápění, volitelně s nakládací lopatou

Objem korby (navršený): 0,28 m<sup>3</sup>

Maximální výška vyklápění: 1440 mm

**CH-2/R/ESC**

Rameno hydraulického rypadla

Hloubkový dosah: 1200 mm

Vylamovací síla na zubu: 1000 kg

Maximální výšpná výška: 1310 mm

Standardní šířka lopaty: 200 mm

Šířka radlice: 830 mm

Úhel natáčení ramene: 180°

**VOLITELNÁ VÝBAVA**

Hydraulické buračnické kladivo: 10–18 kg

Hydraulické vrtací zařízení: průměr vrtáku 200 mm, hloubka vrtání 1000 mm

Lopata šířky 250 mm

**MESSERSI**  
IL GIGANTE BLU

Zastoupení pro ČR:

NorWit, s.r.o. Provozovna Čechy | Písková Lhota 211 | 290 01 Poděbrady | tel.: 325 615 901 | e-mail: info@norwit.cz  
Provozovna Morava | Pustiměř 265 | 683 21 Pustiměř | tel.: 542 425 911 | e-mail: pustimer@norwit.cz



modrý obr

**LINE**  
**TRUSTY**

**\_CH-2/R/C-CP**

**\_CH-2/R/CA**

**\_CH-2/R/MT-MTP**

**\_CH-2/R/AV-AVP**

**\_CH-2/R/BET**

**\_CH-2/R/ESC**

**MESSERSI**  
IL GIGANTE BLU

Azienda certificata

**CH-2/R/C-CP**

Korba s automaticky otevíraným čelem, hydraulické vyklápění, volitelně s nakládací lopatou

Objem korby (navršený): 0,5 m<sup>3</sup>

Objem korby (zarovnaný): 0,35 m<sup>3</sup>

Objem lopaty: 65 l

Úhel vyklápění: 55 stupňů

**VOLITELNÁ VÝBAVA**

Mobilní podstavec pro výměnu zařízení

Volitelný hydraulický výstup

**CH-2/R/CA**

Hliníková korba se sklopnými postranicemi, hydraulické vyklápění

Objem korby (navršený): 0,3 m<sup>3</sup>

Objem korby (zarovnaný): 0,21 m<sup>3</sup>

Úhel vyklápění: 55 stupňů

Při sklopených postranicích má ložná plocha rozměry 1390x1470 mm

**CH-2/R/BET**

Míchačka na stavební materiály s hydraulickým vyklápěním a pohonem bubnu, volitelně s nakládací lopatou

Celkový objem bubnu: 290 l

Objem pro míchání betonu: 180 l  
Objem lopaty: 38 l

Celková hmotnost míchačky: 245 kg

**VOLITELNÁ VÝBAVA**

Mobilní podstavec pro výměnu zařízení



## CH-2/R/AV-AVP

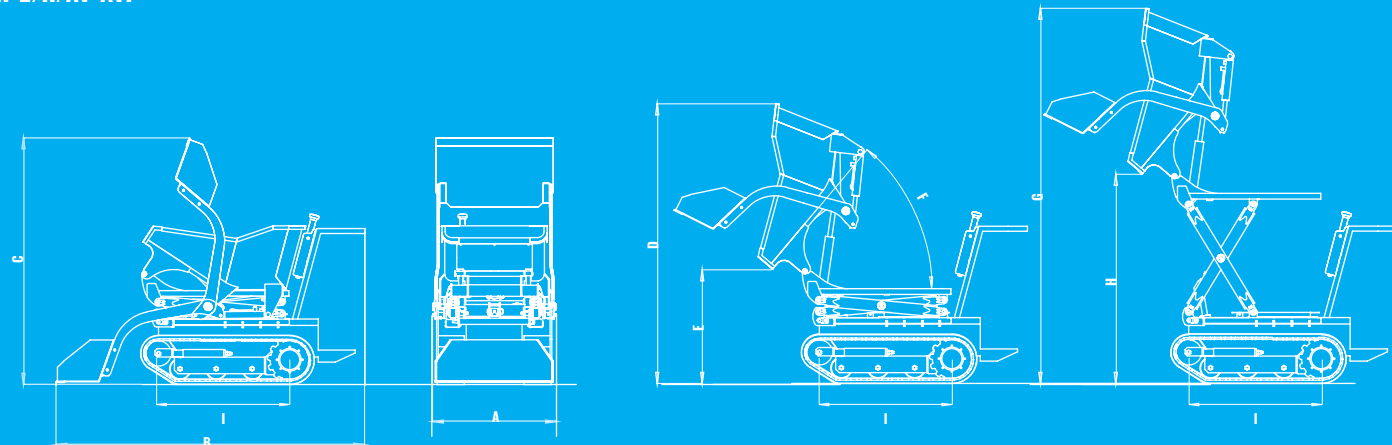

TYP	A	B	C	D	E	F	G	H	I
CH-2/R/AV-AVP	870	2170	1730	1950	780	50°	2610	1440	920

Rozměry v mm

## CH-2/R/BET

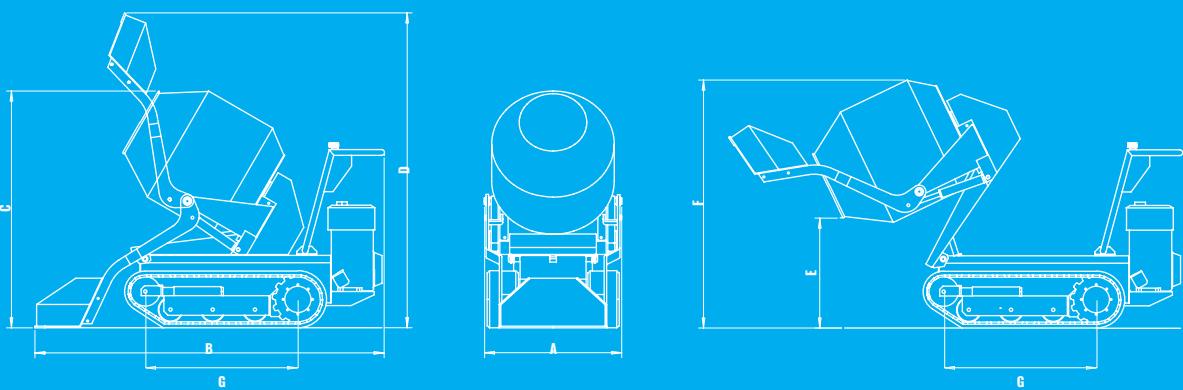

TYP	A	B	C	D	E	F	G
CH-2/R/BET	830	2110	1430	1900	665	1500	920

Rozměry v mm

## CH-2/R/ESC

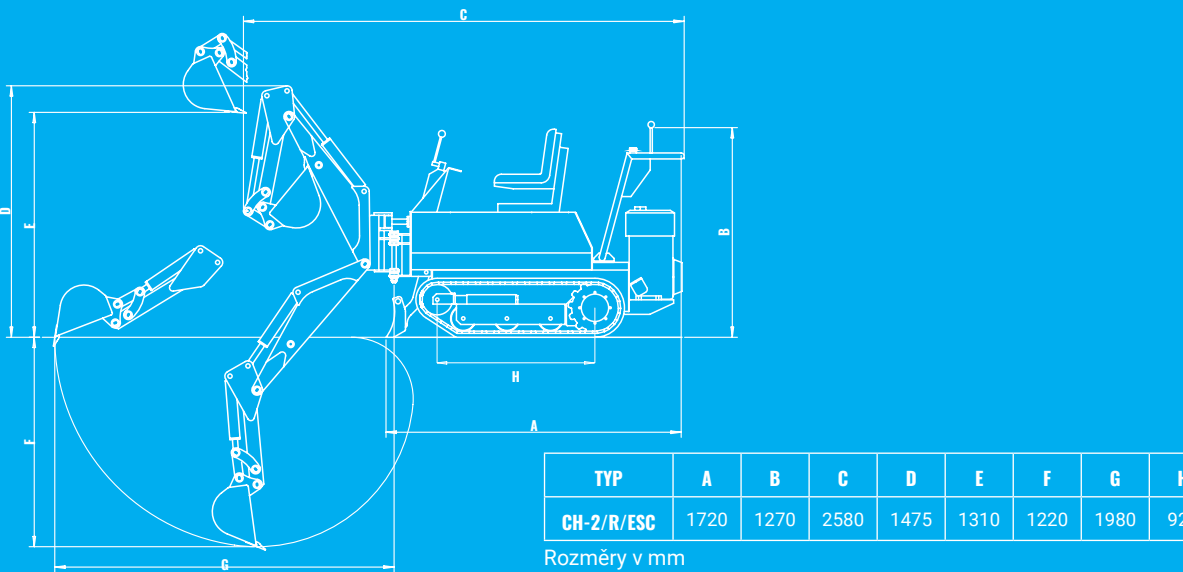

TYP	A	B	C	D	E	F	G	H
CH-2/R/ESC	1720	1270	2580	1475	1310	1220	1980	920

Rozměry v mm

## ROZMĚRY

## OBEČNÉ VLASTNOSTI

- Velmi výkonný a spolehlivý minidumper s hydrostatickým přenosem výkonu, na který lze namontovat řadu příslušenství.
- Podvozek s pryžovými pásy monoblokové konstrukce s výtuzným jádrem z ocelových lanek a ocelovými vložkami.
- Volitelné benzínové nebo vznětové motory s výkony od 13 do 16 k, chlazené vzduchem nebo kapalinou, standardně elektrické spouštění, akumulátor 12 V.
- Hydrostatický pohon s dvojicí pístových hydrogenerátorů s proměnným objemem, dvou motorů s pevným objemem, planetovými převodovkami a lamelovými brzdami.

- Ovládání řízení změnou rychlosti otáčení pásů.

- Dvoupákové ovládání pojezdu s automatickým návratem do neutrální polohy pro zastavení stroje. Nezávislé ovládání rychlosti obou pásů.

- Hydrogenerátory s proměnným objemem zajišťují plynulou změnu rychlosti vpřed i vzad a celkově usnadňují obsluhu ovládání stroje.

- Hydraulický okruh s chladičem oleje.

- Volitelný hydraulický výstup s průtokem 20 l/min při 140 bar, pro použití hydraulického kladiva a dalšího příslušenství.

Údaje, vlastnosti a ilustrace nejsou závazné a mohou být změněny bez předchozího upozornění

TECHNICKÉ PARAMETRY	CH-2/R13	CH-2/R16	CH-2/R13D	CH-2/R16D
<b>MOTOR</b>				
Výrobce a typ motoru	Honda GX-390	Briggs & Stratton Vanguard	Kubota Z-482	Lombardini LDW-702
Maximální výkon při 3600 1/min. (k/kW)	13/9,6	16/11,8	13/9,6	16/11,8
Chlazení	Vzduchem	Vzduchem	Kapalinou	Kapalinou
Spouštění	Elektrické	Elektrické	Elektrické	Elektrické
Akumulátor	12 V–44 Ah	12 V–44 Ah	12 V–44 Ah	12 V–44 Ah
Zdvihový objem	389 cm <sup>3</sup>	480 cm <sup>3</sup>	479 cm <sup>3</sup>	686 cm <sup>3</sup>
Počet válců	1	2	2	2
Maximální krouticí moment	2,65 daNm 2500 rpm	3,30 daNm 2400 rpm	3,00 daNm 2600 rpm	4,00 daNm 2000 rpm

TECHNICKÉ PARAMETRY	CH-2/R13	CH-2/R16	CH-2/R13D	CH-2/R16D
<b>PROVOZNÍ HĚMOTNOSTI</b>				
Hmotnost podvozku	415 kg	425 kg	485 kg	500 kg
<b>CH-2/R/CA</b> Hliníková korba	540 kg	550 kg	555 kg	580 kg
<b>CH-2/R/C-CP</b> Korba	510 / 580 kg	520 / 600 kg	570 / 645 kg	595 / 670 kg
<b>CH-2/R/MT-MPT</b> Sklápecí korba	520 / 590 kg	530 / 610 kg	580 / 650 kg	605 / 675 kg
<b>CH-2/R/AV-AVP</b> Sklápecí korba s vysokozdvihem	640 / 700 kg	640 / 715 kg	690 / 775 kg	710 / 795 kg
<b>CH-2/R/BET</b> Michačka	665 kg	675 kg	730 kg	750 kg
<b>CH-2/R/ESC</b> Podkopová lopata	710 kg	725 kg	775 kg	795 kg
<b>NOSNOST</b>				
Všechny verze	500 kg	500 kg	500 kg	500 kg
<b>CH-2/R/AV-AVP</b>	450 kg	450 kg	450 kg	450 kg
<b>NOSNOST NA SILNICI</b>				
Všechny verze	800 kg	800 kg	800 kg	800 kg
<b>PARAMETRY POHONU</b>				
Přenos výkonu	Hydrostatický	Hydrostatický	Hydrostatický	Hydrostatický
Hydrogenerátory s proměnným objemem	2x	2x	2x	2x
Celkový průtok	27,7 l/min	27,7 l/min	27,7 l/min	27,7 l/min
Průtok okruhu příslušenství	6,8 l/min	6,8 l/min	6,8 l/min	6,8 l/min
Maximální provozní tlak	150 bar	150 bar	150 bar	150 bar
Maximální rychlost pojezdu	4,2 Km/h	4,2 Km/h	4,2 Km/h	4,2 Km/h
Napínání pryžových pásů: seřizovací šroub a pružina	●	●	●	●
Systém řízení: řízení s nezávislým pohonem pásů a lamelovými brzdami	●	●	●	●
Šířka pásu	180 mm	180 mm	180 mm	180 mm
Maximální svahová dostupnost s nákladem	30 %	30 %	30 %	30 %
<b>OBJEMY PROVOZNÍCH LÁTEK</b>				
Objem palivové nádrže	10 l	10 l	10 l	10 l
Objem hydraulické nádrže	20 l	20 l	20 l	20 l

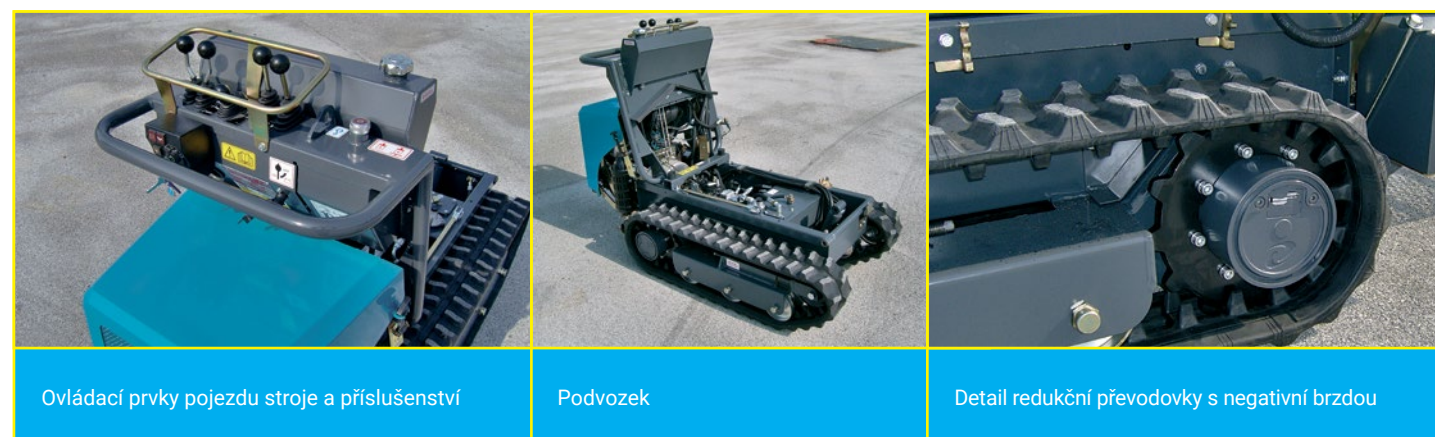

Ovládací prvky pojezdu stroje a příslušenství

Podvozek

Detail redukcni převodovky s negativní brzdou

## CH-2/R/C-CP

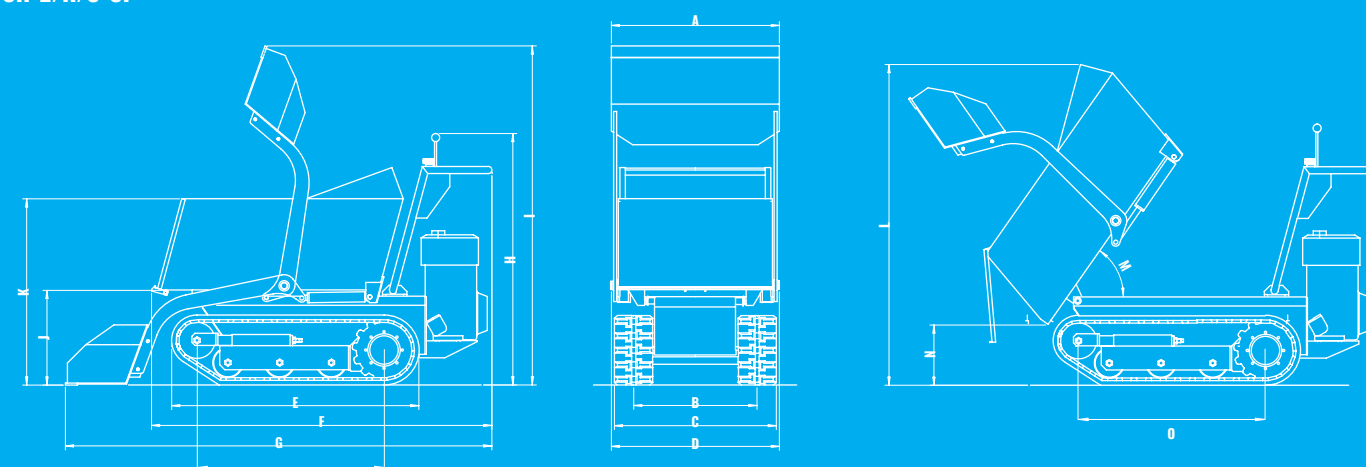

TYP	A	B	C	D	E	F	G	H	I	J	K	L	M	N	O
CH-2/R/C-CP	830	610	790	830	1220	1680	2100	1240	1670	470	920	1580	55°	300	920

Rozměry v mm

## CH-2/R/CA

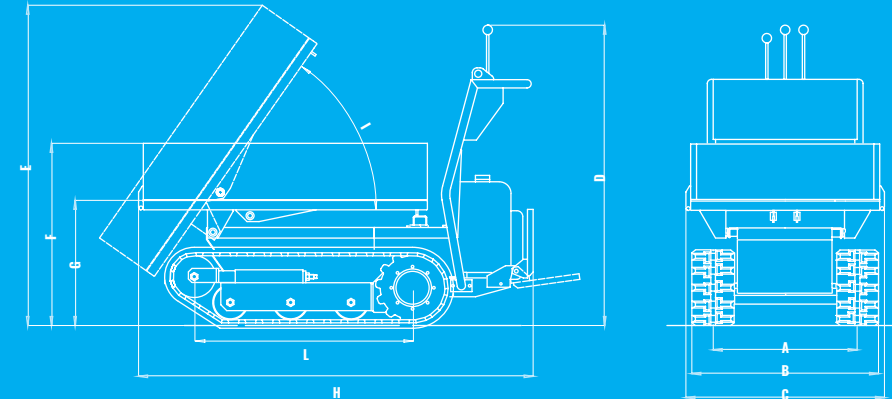

TYP	A	B	C	D	E	F	G	H	I	L
CH-2/R/CA	610	790	840	1270	1350	770	530	1670	55°	920

Rozměry v mm

## CH-2/R/MT-MTP

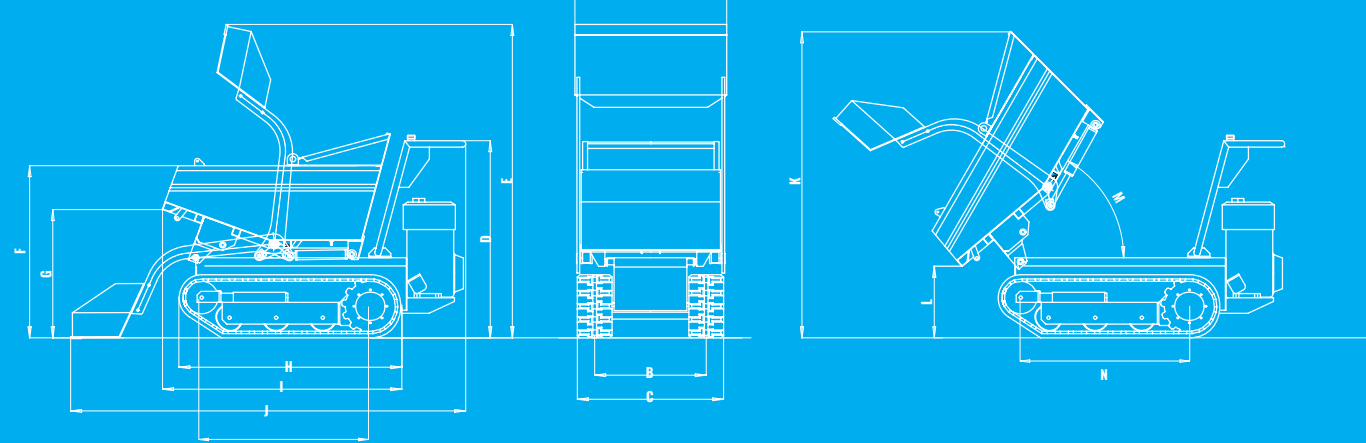

TYP	A	B	C	D	E	F	G	H	I	J	K	L	M	N
CH-2/R/MT-MTP	830	610	790	1270	1720	940	700	1240	1310	2160	1670	400	60°	920

Rozměry v mm

## ROZMĚRY